

NEXT LEVEL LIVING

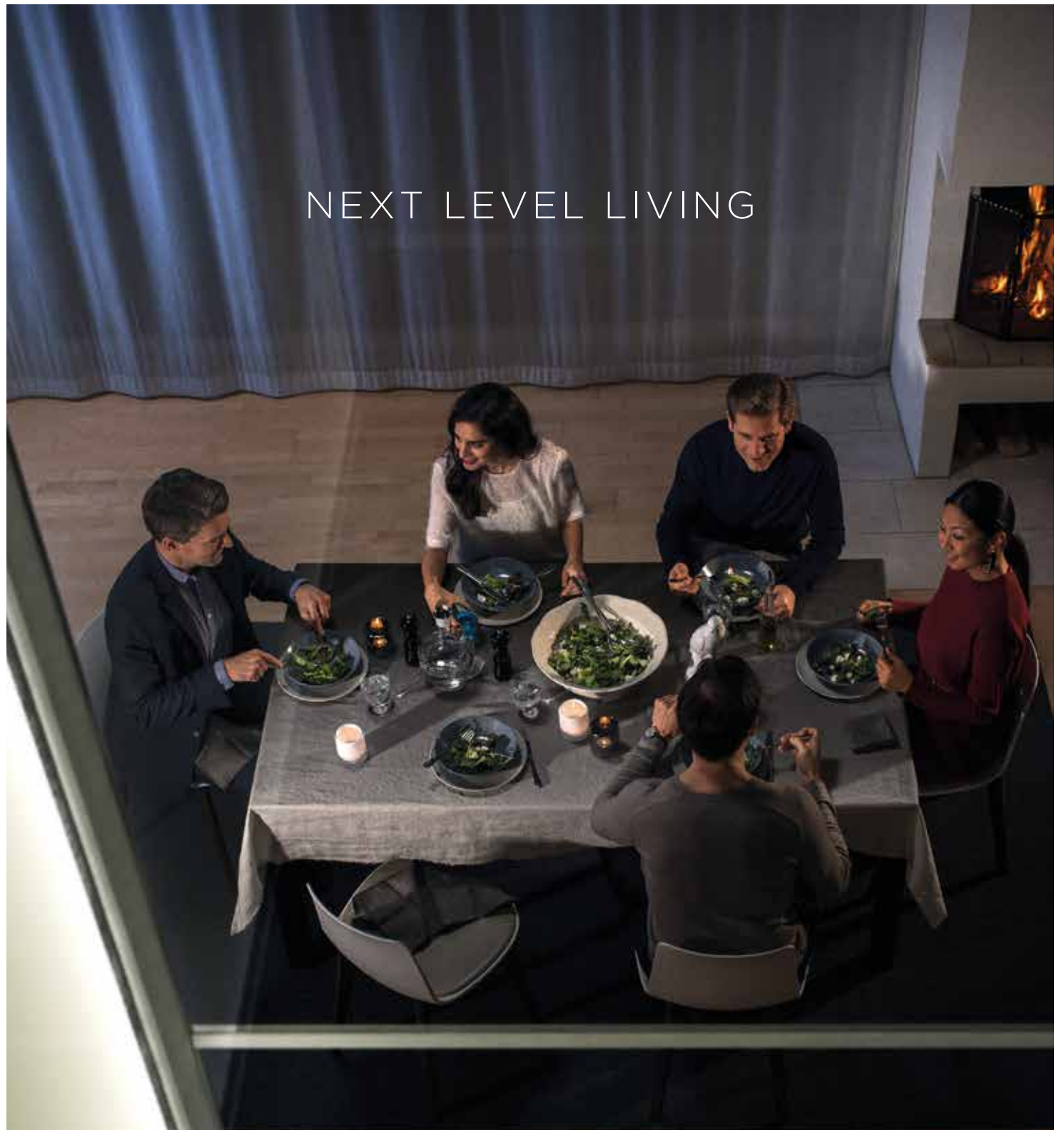

# ACE Liften

## de toonaangevende fabrikant van huisliften

Het is onze missie om de huislift tot een natuurlijk onderdeel van het leven van een huiseigenaar te maken. We geven een nieuwe invulling aan het moderne huis is en maken de huislift tot een musthave voor iedereen die eigentijds wil leven.

Onze reis begon 20 jaar geleden met de eenvoudige wens om mobiliteit overal ter wereld te verbeteren. Vandaag de dag vindt u de liften van Aritco in meer dan 30.000 gebouwen en particuliere woningen overal ter wereld.

Eenvoud, kwaliteit en innovatie zijn de grondslag van alles wat Aritco doet.

We proberen ons voortdurend te verbeteren als het gaat om ons product, de impact die wij op het milieu hebben, de kwaliteit, het design en de gebruikersvriendelijkheid. Veiligheid en betrouwbaarheid staan bij ons voorop en we voldoen natuurlijk aan de hoogste Europese kwaliteits- en veiligheidsnormen.

Alle liften van ACE Liften worden ontwikkeld en geproduceerd in Kungsängen in Zweden. We zorgen voor de beste kwaliteit in elk detail, van het design tot de installatie bij u thuis.

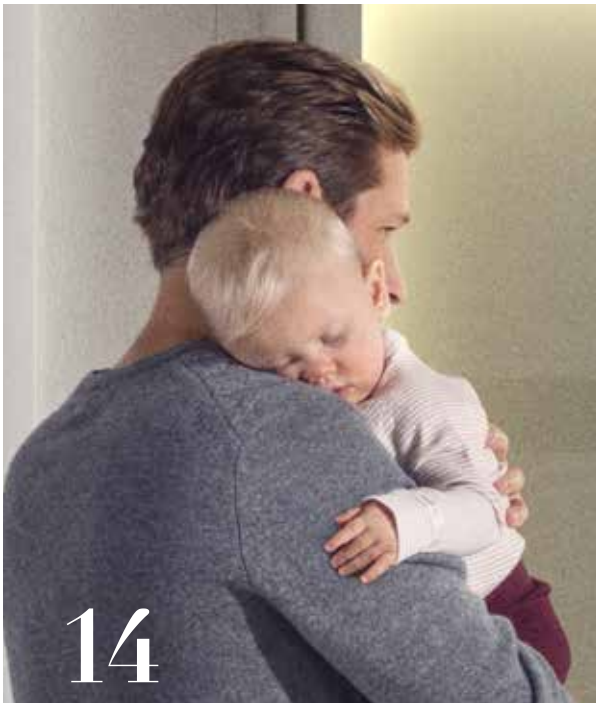

## INHOUDSOPGAVE

- 4.  
Verbeter uw manier van leven
- 12.  
Maak uw **LEVEN**lichter
- 14.  
Voor iedereen om wie u geeft
- 18.  
Vijf verschillende maten
- 21.  
Geef kleur aan uw leven
- 23.  
Een nieuw kunstwerk
- 24.  
Staer op
- 29.  
Belangrijke punten
- 30.  
Ons verhaal





Ideeën kunnen soms de wereld verbeteren. De dromen van een paar mensen hebben miljoenen geraakt. Van innovatieve oplossingen tot nieuwe inzichten. Ze hebben het moderne leven, zoals we dat nu kennen, vormgegeven. Daar worden we door geïnspireerd.

Onze reis begon 20 jaar geleden met een droom over meer mobiliteit, gedreven door een passie voor machinebouw en design. In de loop der jaren hebben we het leven van duizenden mensen verbeterd. Nu zijn we klaar om de lat nog wat hoger te leggen.

We introduceren de eerste lift die uitsluitend voor particuliere woonhuizen is ontworpen. Ontwikkeld en geproduceerd in Zweden met kwaliteit en eenvoud als kernwaarden.

Dankzij de innovatieve machinebouw is de lift op maat gemaakt en efficiënt en past hij overal ter wereld in elk soort huis.

Hij zal niet alleen het hele interieur verfraaien door zijn unieke stijl en verlichting - uw hele leven zal er beter door worden. Het betekent innovatie voor de mensen die houden van verandering en vooruit denken.

Voor mensen die ervan dromen om baanbrekend bezig te zijn.

Aritco HomeLift – Wonen op een hoger niveau



  
**ARITCO**<sup>TM</sup>  
Home lifts

A woman with short brown hair, wearing a light-colored blazer and white trousers, is walking from left to right across a modern interior. She is holding a bouquet of flowers. In the background, a glass elevator with a glowing interior is visible. The room features a wooden staircase on the left, a large mirror on the wall, and a wicker chair with a sheepskin cushion. The lighting is warm and ambient.

# Uw huis weerspiegelt uw persoonlijkheid

We weten dat elk huis uniek is, en uw huis is voor u een bijzondere plek. U hebt er zelf elke kleur, elk meubelstuk en elk accessoire voor uitgezocht en een huis gecreëerd dat is ontworpen voor uw gezin, uw levensstijl en uw comfort. Een huislift van Aritco is ontworpen om

een bijzonder object in uw huis te zijn. Hij is decoratief en een opvallend designobject, waardoor uw huis uniek is. Hij geeft u een gevoel van luxe en ontplooit het potentieel van uw huis.



EenAritco HomeLift opent nieuwe mogelijkheden voor architecturale oplossingen.

Gedegen design  
heeft het vermogen om  
uw leven te verbeteren



De Aritco HomeLift is ontworpen door  
de Zweedse meubeldesigner  
Alexander Lervik.





Er is een groot verschil tussen de dingen in uw huis die een praktisch doeleinde hebben en de dingen die speciaal voor u als huiseigenaar en gebruiker zijn ontworpen. Deze dingen voegen extra waarde toe en maken uw leven eenvoudiger en plezieriger.

De Aritco HomeLift is de eerste lift die ontworpen is met de huiseigenaar en de particuliere woning in het achterhoofd. Het ultramoderne design is een lust voor het oog. Het heeft een DesignWall met een luxueus design wat geen enkel ander product op de markt heeft. Een aantal van de meest toonaangevende Scandinavische designers en kunstenaars hebben kunst voor de DesignWall uitgezocht. Daardoor is uw huislift niet alleen een probleemoplosser, maar ook een echt kunstwerk in uw huis.

De huislift is ook zo ontworpen dat hij weinig ruimte inneemt en daardoor kunt u elke vierkante meter in uw huis optimaal benutten.

Ons kleinste model neemt niet meer plaats in dan een klerenkast.

# Een slimme en stijlvolle oplossing

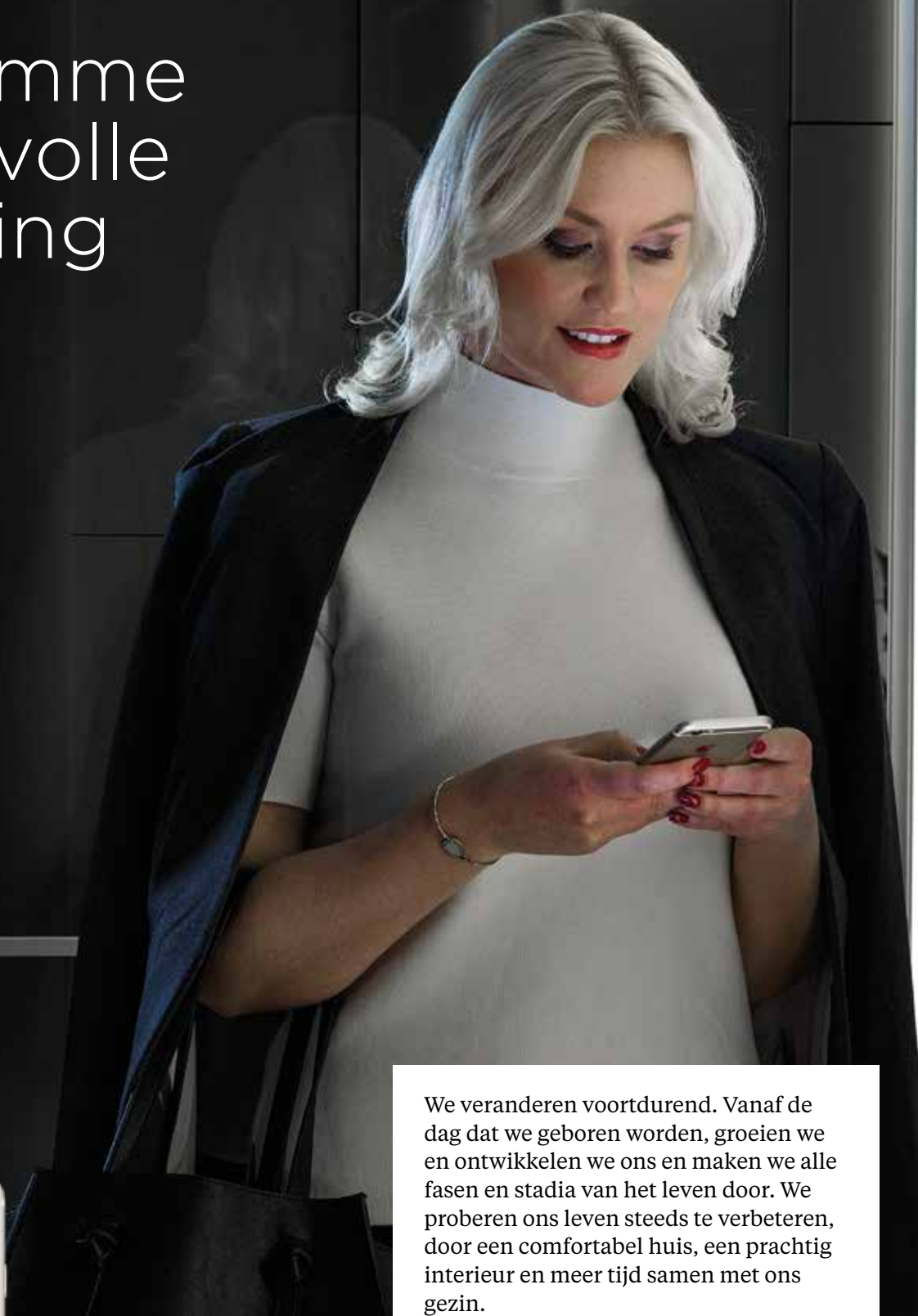

Installeert u de Aritco SmartLift-app op uw telefoon of tablet, dan kunt u de verlichting eenvoudig aan uw humeur aanpassen.

We veranderen voortdurend. Vanaf de dag dat we geboren worden, groeien we en ontwikkelen we ons en maken we alle fasen en stadia van het leven door. We proberen ons leven steeds te verbeteren, door een comfortabel huis, een prachtig interieur en meer tijd samen met ons gezin.

Met slimme oplossingen in huis kunt u meer tijd en energie vrijmaken voor de dingen die er echt toe doen - familie, vrienden, vrije tijd en ontspanning. Een huislift vereenvoudigt uw leven, hij kan uw boodschappentassen van de garage naar de keuken vervoeren of het mogelijk maken dat uw grootouders bij u komen eten. Het is ook een investering die de waarde van uw huis verhoogt. Dag in, dag uit verbetert de Aritco HomeLift uw levenskwaliteit.



# MAAK UW LEVEN LICHTER

Verlichting is een van de belangrijkste factoren om de sfeer te bepalen en schoonheid in uw interieur aan te brengen. Het is eenvoudig om met behulp van verlichting de sfeer in een ruimte te veranderen. Pas hem aan aan kinderen die aan tafel hun huiswerk zitten te maken of aan een gezellig etentje met vrienden. U dient de lichtbronnen en lichtinstellingen in uw huis net zo zorgvuldig uit te zoeken als uw meubilair.

Het ultramoderne verlichtingdesign in de Aritco HomeLift is ontwikkeld door een van de meest innovatieve lichtexperts in Zweden. Omdat we weten dat uw huis elke dag verandert, hebben we voor uw mobiele telefoon de SmartLift-app ontwikkeld. Hiermee kunt u de verlichting en de DesignWall in de lift eenvoudig aanpassen, zodat deze aansluit op uw humeur en uw interieur. U kunt de instellingen voor uw verlichting programmeren voor 's nachts en overdag. Of de verlichting meteen in de app wijzigen. Misschien wilt u een kleurrijke verlichting voor een feestje? Geen probleem! U past het gewoonweg aan met de app.

De app geeft u ook nuttige informatie over het gebruik van de lift, eventuele problemen en als er onderhoud nodig is.

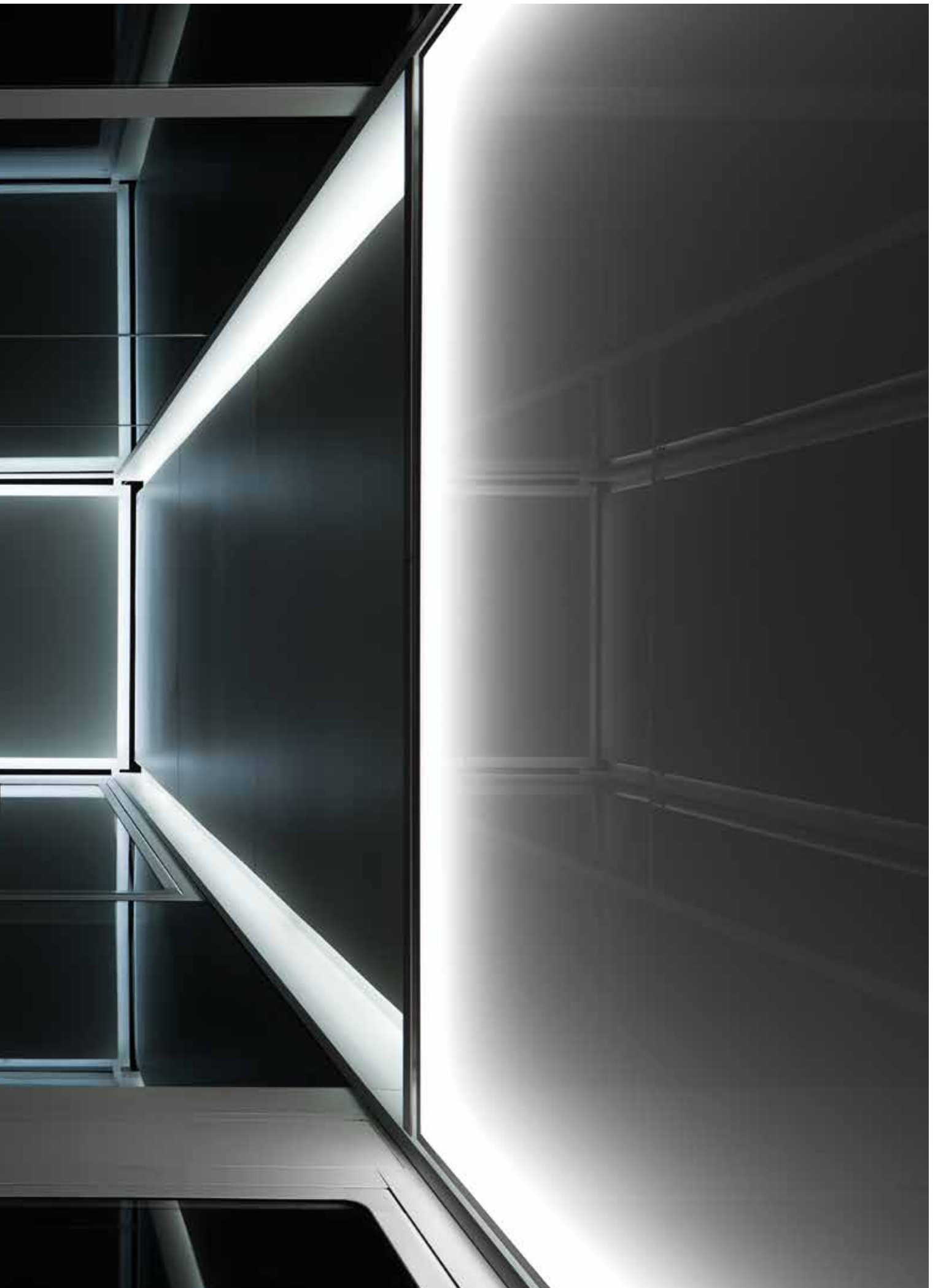



Door onze Zweedse achtergrond hebben we veiligheid en kwaliteit altijd hoog in het vaandel.



# EEN HUIS VOOR IEDEREEN OM WIE U GEEFT

U kunt uw huis openstellen voor iedereen om wie u geeft: uw kinderen, ouders en al uw vrienden. Hierdoor krijgt uw leven meer zin. Door een huis te hebben dat voor iedereen veilig en toegankelijk is, maakt u veel gelukkige momenten mogelijk. Met een huislift in uw huis zal iedereen zich bij u thuis welkom voelen. Mensen die de lift eigenlijk niet nodig hebben, willen hem toch gebruiken omdat het fijn is om zo'n elegante ruimte binnen te stappen.

De Aritco HomeLift is ontworpen met focus op veiligheid en betrouwbaarheid: om te kunnen voldoen aan alle situaties die thuis voor kunnen komen en ongelukken te voorkomen. Kinderen mogen in de lift en in de buurt ervan spelen. Daarom hebben we slimme deuren en veiligheidssensoren ingebouwd, zodat kleine vingers niet klem komen te zitten. U kunt ook de vergrendeling activeren, zodat kinderen de lift niet kunnen gebruiken als er geen volwassenen aanwezig zijn.

Het aandrijfsysteem is een uitgebreid getest en betrouwbaar spindel/moer-systeem dat de liftkooi naar boven en beneden brengt.

Daarnaast zijn er noodremmen, zodat u altijd uit de lift kunt komen, ook als de stroom in uw huis uitvalt. Al deze veiligheidsdetails zijn inbegrepen bij ons SmartSafety-systeem. Voor Aritco is het vanzelfsprekend dat we voldoen aan de strengste veiligheidsnormen en -richtlijnen.

Kwaliteit in elk detail zorgt ervoor dat uw huislift jaar in, jaar uit probleemloos functioneert. We denken aan de generaties na ons en daarom gebruiken we duurzame onderdelen die herbruikbaar zijn.





# Kwaliteit in elk detail



Een kwaliteitsproduct is een investering voor het leven. U kunt er elke dag plezier van hebben en het jaar in, jaar uit gebruiken en het zal zich in de loop van uw leven samen met u ontwikkelen. Kwaliteit is ook tijdloos: het product zal altijd modern blijven, terwijl trends komen en gaan.

De Aritco HomeLift is ontworpen met Zweedse kwaliteit als kernwaarde. Zweden staat bekend om zijn erkende design, veilige producten en topkwaliteit. Dat geldt ook voor de Aritco HomeLift. Door elk detail zorgvuldig te ontwerpen, hebben

we een product met een fantastische afwerking geproduceerd dat betrouwbaar is en lang meegaat. De Aritco HomeLift heeft een van de laagste onderhoudskosten op de markt.

Zweden is een land dat bekend staat om zijn focus op duurzaamheid en milieu. De Aritco HomeLift kan voor 95% worden hergebruikt en heeft een lager energieverbruik dan de gemiddelde wasmachine. Over het algemeen kost de huislift van Aritco minder dan 0,2 euro per dag.

# Aritco HomeLift

OPLOSSINGEN  
BOVENKANT

KLEUR LIFT

DESIGNLIGHT

LIFTWANDEN

## LIFTKOOI EN BEDIENINGSPANEEL

De liftkooi bestaat uit een L-vormig platform met een DesignWall, dat naar boven en naar beneden gaat als u de lift gebruikt. U bedient de lift met het bedieningspaneel dat midden op de DesignWall zit. Door de SmartControl op het bedieningspaneel te draaien en in te drukken, kunt u kiezen naar welke verdieping u wilt en uw rit beginnen.

## DEUREN

De deuren zijn geïnstalleerd in de muren van de lift, op elke verdieping. Het zijn dubbele deuren, dus twee deurpanelen met een centrale opening. De deurpanelen zijn gemaakt van glas met geschilderde profielen.



De Aritco HomeLift is leverbaar in vijf verschillende maten:  
S5, S8, S9, S12 en S15.

De maten S5, S8 en S9 hebben allemaal dunne designwanden, waardoor deze maten ideaal zijn voor in kleine huizen.

De grotere maten S12 en S15 zijn zeer geschikt als u grotere spullen in de lift wilt vervoeren en u over extra ruimte in uw huis beschikt.

**Afmetingen liftkooi:** Afmetingen binnenkant lift

**Afmetingen wanden:** Afmetingen buitenkant lift

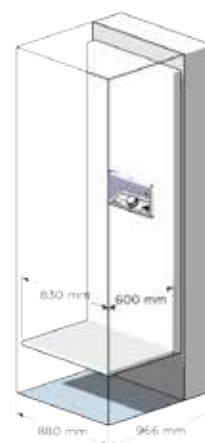

**S5**

**Afmetingen liftkooi:** 600 x 830 mm  
**Afmetingen wanden:** 966 x 880 mm  
**Nominale belasting:** 250 kg / 2 personen

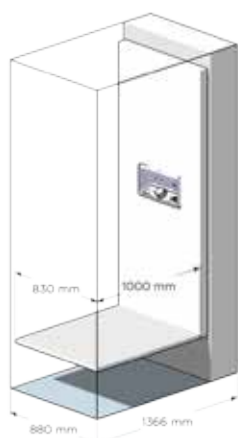

**S8**

**Afmetingen liftkooi:** 1000 x 830 mm  
**Afmetingen wanden:** 1366 x 880 mm  
**Nominale belasting:** 250 kg / 3 personen

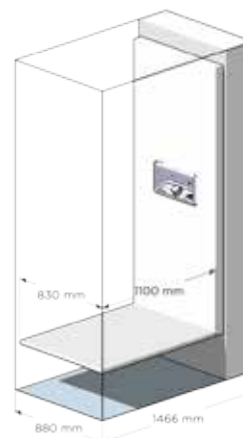

**S9**

**Afmetingen liftkooi:** 1100 x 830 mm  
**Afmetingen wanden:** 1466 x 880 mm  
**Nominale belasting:** 250 kg / 3 personen

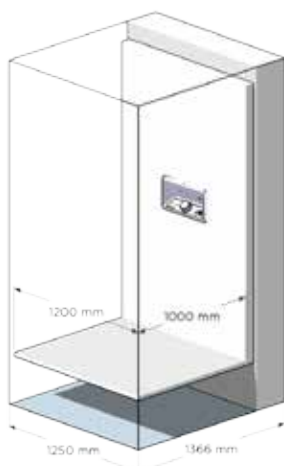

**S12**

**Afmetingen liftkooi:** 1000 x 1200 mm  
**Afmetingen wanden:** 1366 x 1250 mm  
**Nominale belasting:** 400 kg / 5 personen

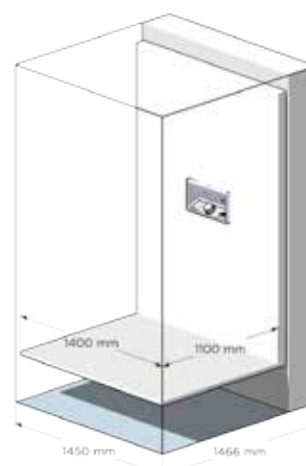

**S15**

**Afmetingen liftkooi:** 1100 x 1400 mm  
**Afmetingen wanden:** 1466 x 1450 mm  
**Nominale belasting:** 400 kg / 5 personen

# GEEFKL EUR AANUW LEVEN

Door uw eigen keuzes voor de lift te maken, zal hij perfect in uw interieur passen en een opvallend meubelstuk zijn. We weten dat elk huis anders is en begrijpen dat u een lift wilt ontwerpen die past bij de rest van uw huis.

U kunt zien hoe uw lift eruit zal zien met behulp van de "bouw uw lift"-functie op

[www.aritcohomelifts.com](http://www.aritcohomelifts.com). Kies waar u glazen of bedekte wanden wilt, waar de deuren moeten zitten en welke kleuren u wilt.

De wanden van de lift kunnen bedekt zijn of gemaakt van helder of getint glas. De wanden, frames en deuren kunnen in verschillende kleuren geschilderd worden om aan te sluiten op uw stijl.



**STANDAARD** De hele lift geschilderd in de standaardkleur RAL 9016 (traffic white)

**KEUZES** De hele lift geschilderd in een keuzevrije kleur. Wand en deuren geschilderd in een keuzevrije kleur.

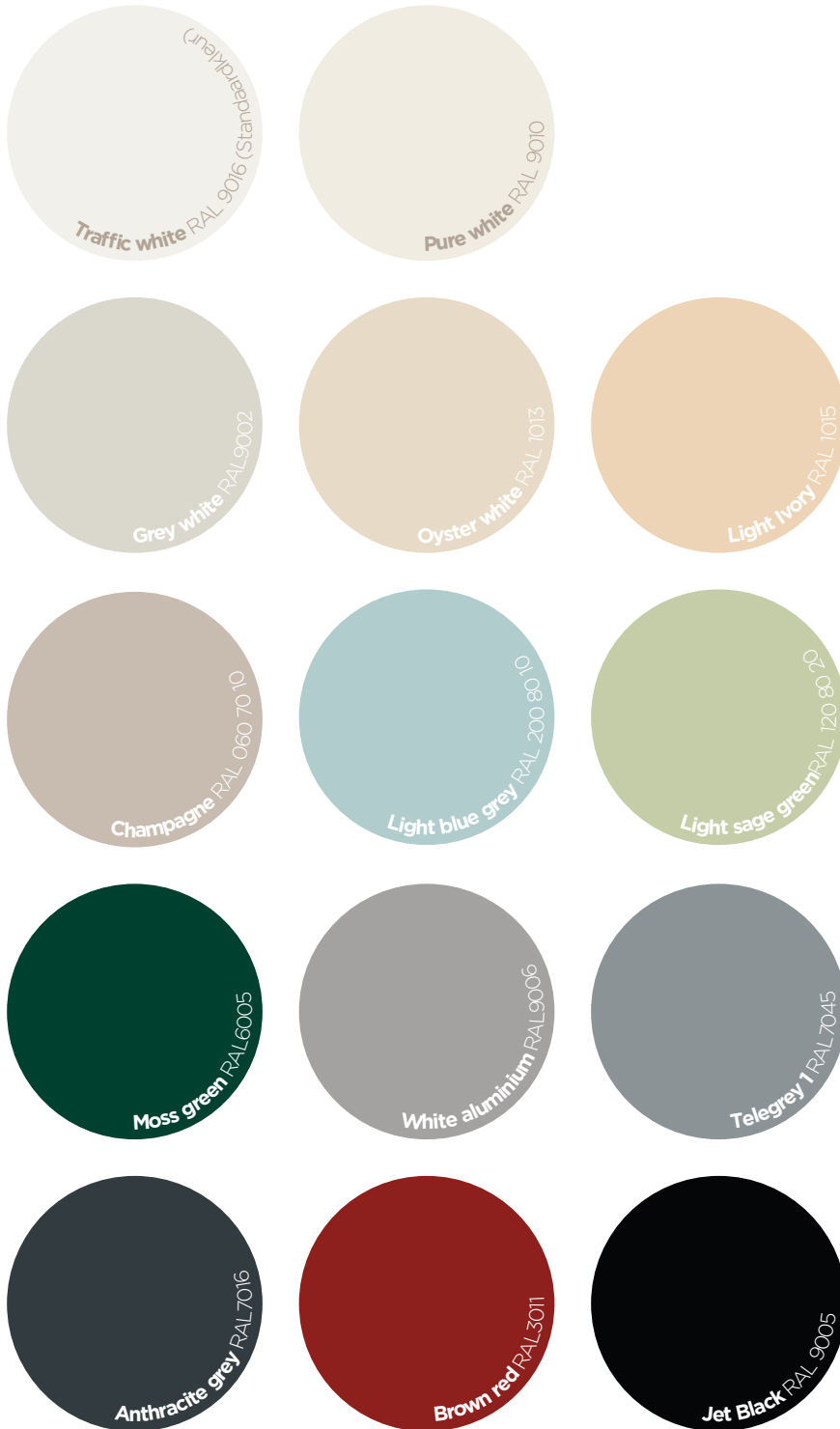



De DesignWall in de lift heeft een luxueus en uniek design. Het is op zichzelf een kunstwerk. Het standaardmodel is een witte plexiglas wand die aan de achterkant wordt verlicht. Maar door een van de zorgvuldig uitgezochte designs te kiezen, kunt u een statement maken en uw persoonlijkheid uitdrukken. Onze designs zijn geselecteerd bij een aantal van de meest toonaangevende Scandinavische designers en kunstenaars. De keuzes worden steeds groter, dus ga naar [www.aritcohomelifts.com](http://www.aritcohomelifts.com) om het nieuwste te zien.

# Een nieuw kunstwerk

Naast de standaard, witte DesignWall kunt u de volgende patronen en afbeeldingen als optie kiezen.

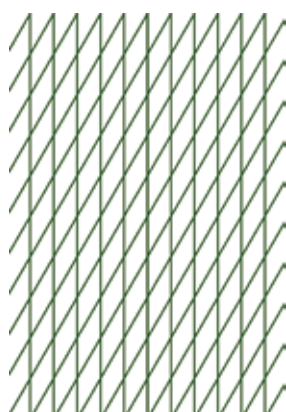

**Diagonal**  
door Alexander Lervik

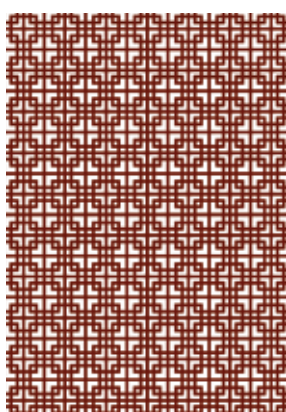

**Orientalic**  
door Alexander Lervik



**Key West**  
door Erik Undéhn



**Skyline**  
door Erik Undéhn



**Sheets**  
door Rikard Lilja



**Structure**  
door Rikard Lilja

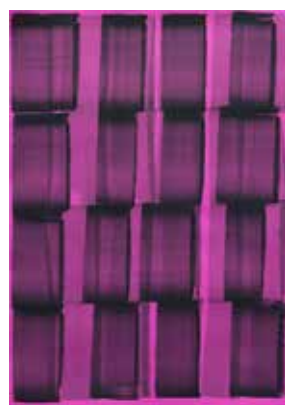

**Pink**  
door Lotta Ingman

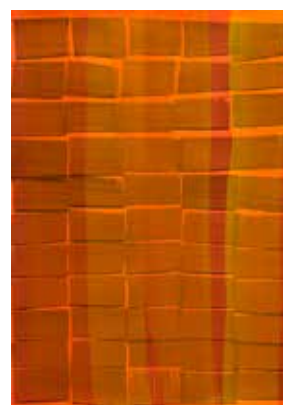

**Orange**  
door Lotta Ingman

De vloer van de lift voegt iets extra's toe aan het design. U kunt kiezen uit een aantal met zorg geselecteerde vloeren die passen bij de kleuren en de DesignWall van de lift. Het is ook mogelijk om uw eigen kleur te kiezen.



# STAEERCO





OP



Bolon Sisel Plain Sand



Bolon Graphic



Bolon Flow Stream



Tapijt Camel

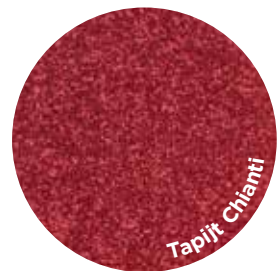

Tapijt Chianti



Tapijt Elephant

# Stap voor stap hoe u uw Aritco HomeLift uitzoekt

## 1. 'BOUW UW LIFT' OP ARITCOHOMELIFTS.COM

Maak een configuratie van de Aritco HomeLift die het beste in uw huis past. Kies het aantal verdiepingen, kies waar u bedekte of glazen wanden wilt en welke kleur, soort vloer en DesignWall u wilt. In een paar eenvoudige stappen ontvangt u een liftconfiguratie, een prijsindicatie en een goed beginpunt om met uw plaatselijke Aritco Gecertificeerde Partner te bespreken.

2. EEN VERTEGENWOORDIGER van uw plaatselijke Aritco Gecertificeerde Partner komt bij u langs en geeft antwoord op al uw vragen, ook over de prijs en de technische vereisten.

3. DE ORDER WORDT BEVESTIGD en er wordt een leverdatum afgesproken. De levertijd is normaal zes weken, dus u kunt op uw gemak wachten totdat uw huislift bij u thuis wordt geleverd.

4. UW VERTEGENWOORDIGER zal

u ambachtslieden aanraden om uw huis voor te bereiden op de installatie van de lift. U zult ook een controlelijst ontvangen, zodat u precies weet wat er gaat gebeuren. Alles wordt zorgvuldig gepland om de installatie zo soepel en eenvoudig mogelijk te laten verlopen.

5. UW ARITCO HOMELIFT wordt geïnstalleerd. De installatie wordt uitgevoerd door een Aritco Gecertificeerde Installateur, zodat u zeker weet dat de installatie zo goed mogelijk gebeurt.

6. DE LIFT WORDT AFGEMAAKT, CE-gecertificeerd en aan u overgedragen. Gebruik onze mobiele app SmartLift voor het onderhoud en om de lichten in de lift te beheren. De app zal u automatisch bericht geven als uw lift gerepareerd moet worden.

# Op maat gemaakt voor uw huis

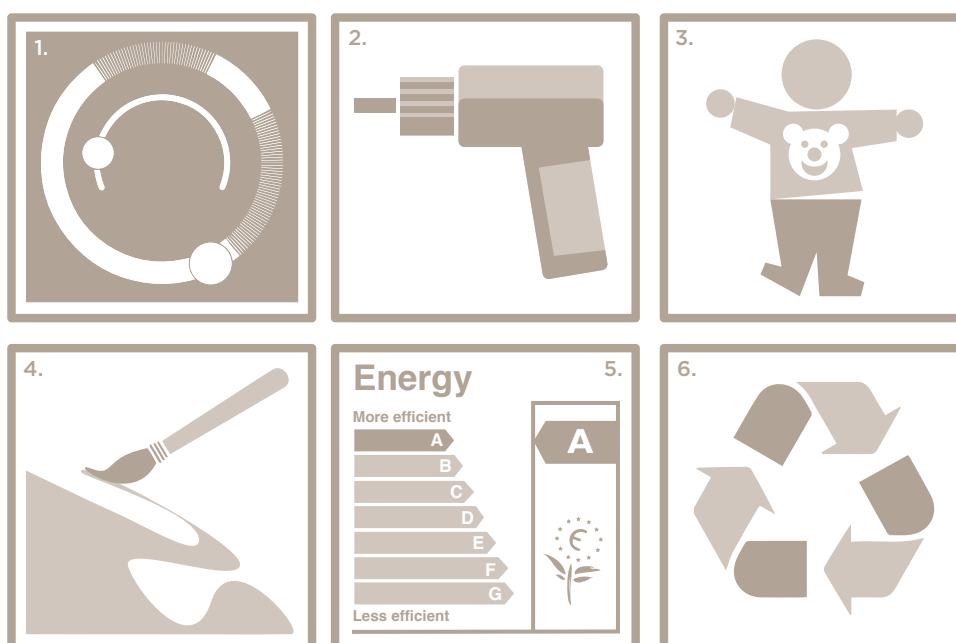

## 1. SMARTLIFT

Met de SmartLift-app kunt u de verlichting van uw lift vanaf uw telefoon of tablet beheren. U kunt zelf uw verlichting regelen, bijvoorbeeld dat het licht op vaste tijden aan en uit gaat.

## 2. EENVOUDIGE INSTALLATIE

De Aritco HomeLift kan binnen een paar dagen worden geïnstalleerd (onder normale omstandigheden), zodat de onderbreking in uw dagelijks leven tijdens de installatie zo kort mogelijk is.

In tegenstelling tot veel andere liften, kan de Aritco HomeLift direct op de vloer geïnstalleerd worden. Wilt u dat de liftvloer gelijk is aan de vloer van de ruimte, dan hebt u een put van slechts 37 mm nodig.

## 3. SMARTSAFETY-SYSTEEM

De lift is voorzien van ons SmartSafe-

ty-systeem, met intelligente deuren, veiligheidssensoren en dubbele noodremmen. Mocht de stroom uitvallen, dan kan het door batterijen aangedreven nooddaalsysteem u veilig naar beneden brengen en de deuren openen.

De slimme batterijbewaker zorgt ervoor dat de batterijen niet leeg raken als u de lift uitdoet of als de energievoorziening onstabiel is.

De Aritco HomeLift is CE-gecertificeerd, wat uw garantie is dat hij voldoet aan de strengste eisen qua veiligheid en betrouwbaarheid. Aritco HomeLifts voldoen aan de strengste Europese veiligheidsvoorschriften.

## 4. OP MAAT LEVERBAAR DESIGN

De DesignWall van de lift, de SmartLift-app en het verlichtingsdesign zijn attributen die uniek zijn op de

markt. De keuzes qua vloer en kleur kunnen aan uw persoonlijke voorkeur aangepast worden. En dat alles met een vleugje Scandinavische eenvoud in het design.

## 5. LAGE KOSTEN

De Aritco HomeLift heeft een van de laagste onderhoudskosten op de markt. Het energieverbruik van de lift is erg laag, minder dan dat van een gemiddelde wasmachine en het heeft een energielabel A met VDI 4707 standaard. Bij normaal gebruik kost de huislift minder dan 0.2 euro per dag.

## 6. 95% HERBRUIKBAAR

We leggen de nadruk op het milieu en willen dit voor de komende generaties bewaren. Daarom is 95% van de onderdelen van de lift herbruikbaar.

# Tekeningen

S5

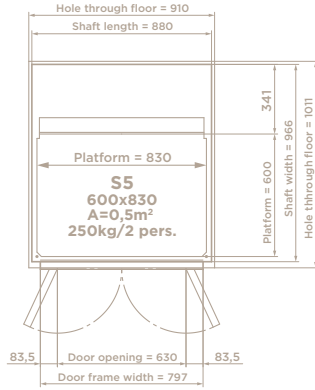

S8

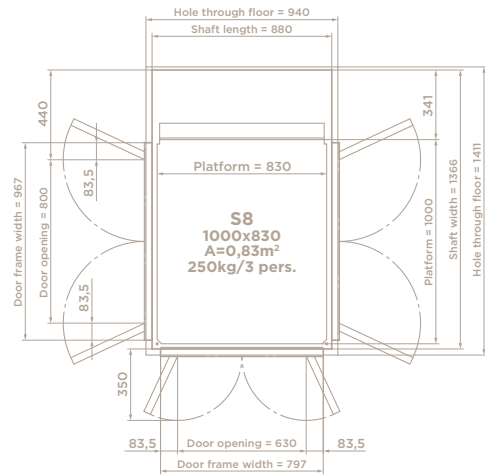

S9

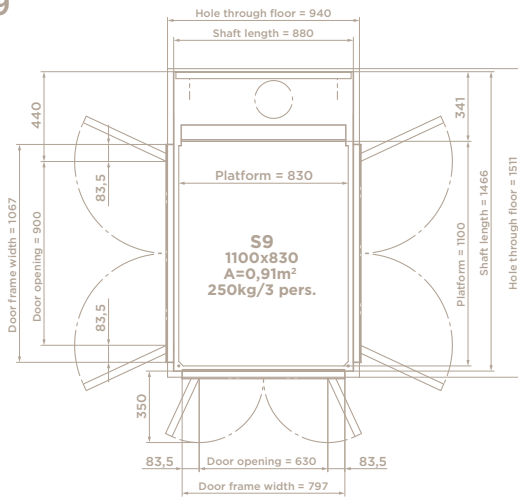

S12

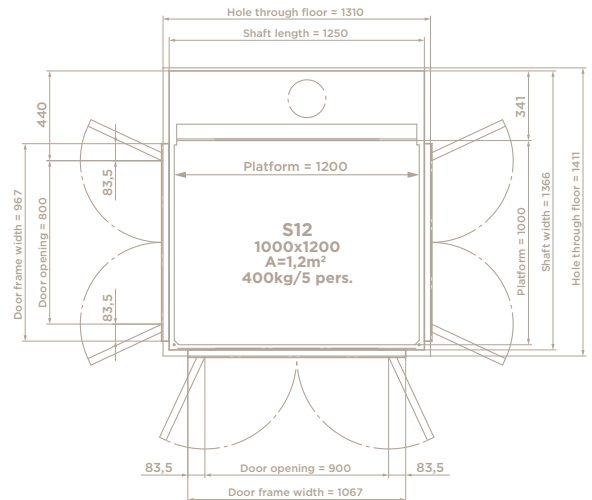

S15

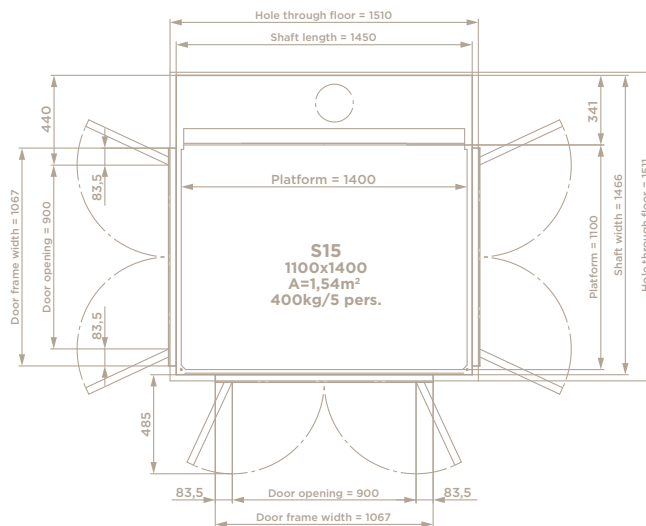

# Productoverzicht

Aritco HomeLift

## HOOGTE BOVENKANT

# Minimaal 2 225 tot 3 000 mm

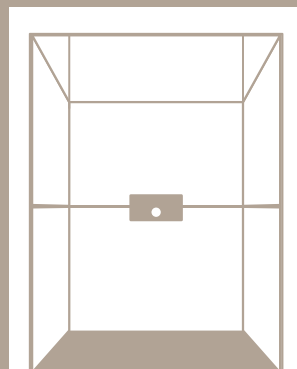

**SOORT LIFT** Huislift bedoeld voor installatie in particuliere woningen.



### GARANTIE

Er zit 24 maanden garantie op de Aritco HomeLift. Op de spindel/moer-assemblage zit een garantie van 10 jaar.



### AANDRIJF SYSTEEM

Spindel/moer-systeem



### NOMINALE SNELHEID

Max. 0,15 m/s Max. 0,30 m/s (binnen/buiten Europa)

**BINNEN**  
INSTALLATIE-OMGEVING

## BEHEER MET HET LIFTBEDIENINGSPANEEL

**Vasthoudbediening** - druk en hou ingedrukt  
**Voor installatie buiten Europa** een druk op de knop (druk een keer)



### AANTAL VERDIEPINGEN

2 tot 6 verdiepingen



# 37

### INSTALLATIE

**Laag geïnstalleerd**  
geïnstalleerd 37 mm onder de vloer  
**Direct op de vloer geïnstalleerd** met oprijplaat



### TECHNISCHE CONFORMITEIT

Europese Machinerichtlijn 2006/42/EC

Europese norm EN 81-41

## AFMETINGEN LIFTKOOI EN NOMINALE BELASTING



<b>S5</b>	600 x 830 mm	250 kg	2 pers
<b>S8</b>	1 000 x 830 mm	250 kg	3 pers
<b>S9</b>	1 100 x 830 mm	250 kg	3 pers
<b>S12</b>	1 000 x 1200 mm	400 kg	5 pers
<b>S15</b>	1 100 x 1400 mm	400 kg	5 pers

## HEFHOOGTE

# 250–15 000 millimeter





LiftForce biedt een gevarieerde keuze aan veilige, kwalitatieve personenliften, huisliften, heftafels, goederenliften en rolstoelliften. Deze liften zijn speciaal ontworpen om aan al uw wensen te voldoen.

Bij het kiezen van een lift zijn volgende punten heel belangrijk.

Is de lift rolstoeltoegankelijk? Aan welke eisen en voorschriften dien ik te voldoen? Welk type lift past het best in mijn situatie? Is er een verschil tussen een binnen- en buitenlift? De hefhoogte, veiligheid, afwerking en capaciteit van de lift zijn belangrijke zaken waar u in eerste instantie niet aan zou denken.

Gelukkig adviseert LiftForce u naar de beste oplossing! Dankzij onze jarenlange ervaring op het gebied van liften denken wij graag met u mee. Wij houden rekening met uw eisen, wensen en de mogelijkheden van het gebouw. Wij zijn gespecialiseerd in verschillende personenliften en kleinere

huisliften om alle noden in te vullen. Wij bieden advies en hebben voor elke situatie een oplossing. De juiste keuze in ontwerp is dan ook belangrijk voor een langdurig profijt van uw lift.

Laat ons uw verwachtingen waar maken!

Ook voor de installatie, service en het onderhoud bent u bij ons aan het goede adres. U kunt er op rekenen dat wij alleen gemotiveerd en gekwalificeerd personeel inzetten. Goede service en preventief onderhoud komt ten goede van de continuïteit en levensduur van uw lift.

Vanaf kennismaking tot en met installatie én natuurlijk ook in alle contacten daarna, zijn wij een betrokken partner die uw vragen en wensen serieus nemen.

Onze professionele opvolging is ons handelsmerk!



**ACE**  
LIFTEN

**BELGIË**  
ACE LIFTEN BVBA  
+32 (3) 230 00 06  
info@aceliften.be  
www.aceliften.be